



# Refrigerador manual do usuário

Portugal

imagine as possibilidades

Obrigado pela compra deste produto Samsung.  
Para dispor de um serviço completo,  
queira registrar seu produto em:  
[www.samsung.com/register](http://www.samsung.com/register)

**SAMSUNG**

Aparelho Não Encastrável

# Características de seu novo refrigerador

## CARACTERÍSTICAS PRINCIPAIS DE SEU NOVO REFRIGERADOR

O seu refrigerador Samsung Side-By-Side apresenta múltiplas possibilidades para guardar seus alimentos com o máximo de aproveitamento do espaço interior além de economizar energia.

- **DOBRADIÇAS OCULTAS E PORTA S/W**

Dobradiças ocultas e revestidas e a porta s/w permitem uma aparência frontal elegante e com estilo.

- **Gaveta CoolSelect Zone™(Opcional)**

Com esta função inovadora, podem-se selecionar Quick Cool (Refrigeração rápida), Thaw (Descongelar) e Select (Selecionar) para congelar, descongelar e refrigerar, rapidamente, os alimentos nessa gaveta.

Selecione Soft Freeze (Congelamento leve), Cool (Refrigerar) ou Zona 0 (Resfriar) para controlar a temperatura da gaveta.

- **PUXADOR ERGONÔMICO (Opcional)**

As portas se abrem, fácil e suavemente, graças a seu puxador cômodo e ergonômico.

- **TELA DE COR NEGRA COM LEDS (Opcional)**

Com uma luxuosa tela negra, você poderá ver e sentir o “design” elegante e com estilo.

- **HOME BAR, TIPO SOFT TOUCH (Opcional)**

Com o novo Home Bar tipo soft touch (toque macio), você necessitará somente encostar ou pressionar o trinco e o sistema de amortecimento.

- **BANDEJA MÓVEL (Opcional)**

O novo conceito de bandeja aumenta a mobilidade com os alimentos de modo simultâneo. É muito útil para guardar sobremesas, bolos, etc.



**SAMSUNG**

Para suas futuras referências, escreva aqui o modelo e número de série do refrigerador. Você encontrará a descrição do modelo na parte lateral esquerda do refrigerador.

Modelo \_\_\_\_\_

Nº de série \_\_\_\_\_

2\_ detalhes

# Avisos de Segurança

## AVISOS DE SEGURANÇA



ADVERTÊNCIA

- Antes de utilizar o refrigerador, leia atentamente este manual e guarde-o para consulta futura.



ADVERTÊNCIA

- As instruções abaixo cobrem vários modelos e, portanto as características do seu refrigerador poderão diferir ligeiramente das descritas neste manual.

## SÍMBOLOS UTILIZADOS PARA PRECAUÇÕES/AVISOS

 ADVERTÊNCIA	Indica perigo de morte ou ferimentos graves.
 PRECAUÇÃO	Indica risco de danos pessoais ou materiais.

## OUTROS SÍMBOLOS UTILIZADOS

	Indica algo que NÃO se deve fazer.
	Representa algo que NÃO se deve desmontar.
	Representa algo que NÃO se deve tocar.
	Representa uma instrução que deverá ser obedecida.
	Indica que o cabo de alimentação do refrigerador deverá ser desligado do plugue da tomada.
	Indica que o refrigerador deverá ser aterrado para evitar choques elétricos.
	Recomenda-se que o descrito nesta seção seja efetuado por um técnico da assistência técnica.

**Estes símbolos de advertência são incluídos para evitar riscos e lesões para você e as demais pessoas. Queira obedecer, rigorosamente, essas recomendações. Depois de ler esta seção, mantenha-a em lugar seguro para consultas futuras.**

- Este refrigerador deverá ser instalado e posicionado, adequadamente, antes de utilizá-lo seguindo, com atenção, as instruções deste manual.
- Use este refrigerador unicamente para sua finalidade tal como descrito neste manual de instruções.
- Qualquer tipo de manutenção deverá ser realizado por pessoal habilitado.
- No refrigerador poderá ser utilizado R600a ou R134a como refrigerante. Para saber qual refrigerante foi utilizado veja a etiqueta do compressor que está localizada, na parte traseira do refrigerador ou na placa de especificações, situada no interior do refrigerador.



- No caso do refrigerante R600, ele é um gás natural de alto grau de compatibilidade ambiental. No entanto, ele é combustível. Ao transportar e instalar o refrigerador, assegure-se de que nenhuma parte do circuito de refrigeração esteja danificada.
- Na eventualidade de vazamento do refrigerante da sua tubulação, ele poderá se inflamar ou causar lesões aos olhos. Se você detectar um vazamento, evite qualquer tipo de fogo ou de suas fontes potenciais de ignição e ventile durante vários minutos o ambiente onde está situado o refrigerador.

# Avisos de Segurança



- Para evitar a formação de uma mistura inflamável de gás e ar, se ocorrer um vazamento no circuito de refrigeração, o tamanho do local onde o refrigerador será instalado deverá ser função da quantidade de fluido de gás refrigerante utilizado.
- Nunca ligue um refrigerador que exiba sinais de danos. Se tiver dúvidas, consulte o seu revendedor.
- O local deve ter 1m<sup>3</sup> por cada 8 gramas de gás refrigerante R600a dentro do refrigerador.
- A quantidade de gás refrigerante do seu refrigerador está indicada na placa de identificação, no interior do aparelho.
- Queira descartar o material da embalagem deste produto obedecendo a legislação que normaliza o assunto para não impactar o meio ambiente.
- Retire o plugue do cabo de alimentação da tomada antes de substituir a lâmpada no interior do refrigerador, caso contrário você correrá o risco de sofrer choque elétrico.
- Este aparelho não é indicado para ser utilizado por pessoas (incluindo crianças) com capacidades físicas, sensoriais ou mentais reduzidas, ou falta de experiência e conhecimento, excepto com supervisão e instruções relativas à utilização do aparelho por uma pessoa responsável pela sua segurança.
- As crianças devem ser vigiadas para assegurar que não brincam com o aparelho.

## SINAIS DE ADVERTÊNCIA MUITO IMPORTANTES



- Não instale o refrigerador em local úmido ou onde possa entrar em contato com água.
  - O isolamento deteriorado dos componentes elétricos poderá causar choques elétricos ou um incêndio.
- Não coloque o aparelho num local onde a luz do sol incida diretamente ou onde ele estará exposto ao calor de aquecedores, radiadores e outros dispositivos.
- Deixe espaço suficiente para que o refrigerador possa ser instalado em superfície plana.
  - Se o refrigerador não estiver nivelado, o sistema de refrigeração interna poderá não funcionar adequadamente.
- Não ligue vários aparelhos à mesma tomada. O refrigerador deverá estar sempre conectado à sua tomada individual cuja tensão corresponde à da placa de especificação.
  - Assim você poderá obter um melhor rendimento sem sobrecarregar os circuitos elétricos de sua casa o que poderia causar sobre aquecimento dos cabos e conseqüente incêndio.
- Nunca puxe o cabo de alimentação para desconectá-lo. Segure firmemente o plugue do cabo e desconecte-o da tomada.
  - Plugues danificados podem causar curto-circuito, incêndio e/ou choque elétrico.
- Certifique-se de que o plugue não está comprimido ou danificado devido à proximidade excessiva da parte traseira do refrigerador.
- Não dobre excessivamente o cabo de alimentação nem coloque objetos pesados sobre ele.
  - Isso pode provocar um incêndio.
- Se o fio de alimentação estiver danificado, o fabricante ou o agente da assistência técnica deverá substituí-lo imediatamente.
- Não utilize um cabo de alimentação que tenha rachaduras ou mostras de desgaste seja ao longo do seu comprimento seja em seus extremos.
- Ao movimentar o refrigerador, cuide para não pisar ou danificar o cabo de alimentação.
- Não introduza o plugue do cabo de alimentação na tomada com as mãos úmidas.
- Antes de limpar o refrigerador ou fazer sua manutenção, desconecte o plugue.
- Não utilize panos úmidos para limpar o plugue do cabo de alimentação.
- Limpe os pinos do plugue para tirar o pó ou qualquer material estranho.
  - Caso contrário, poderá haver risco de incêndio.
- Desconectado o plugue do cabo, aguarde dez minutos antes de conectá-lo novamente.
- Se a tomada da parede estiver solta, não conecte o plugue.
  - Poderá haver risco de incêndio ou de choques elétricos.
- O refrigerador deverá ser posicionado de modo que, depois de instalado, o plugue do cabo de alimentação fique acessível.

## 4\_ Informações



- O refrigerador deverá ser aterrado.
  - Isso evitará fugas de alimentação elétrica ou choques elétricos provocados pelo refrigerador.
- Nunca utilize, para aterramento, uma tubulação de gás, linha telefônica ou haste de pára-raios.
  - A utilização incorreta de aterramento poderá resultar em choque elétrico.
- Não tente desmontar ou reparar o refrigerador por si próprio.
  - Assim fazendo você correrá o risco de causar um incêndio, avarias e/ou danos pessoais.
- Se sentir o odor de produtos farmacêuticos ou de fumaça proveniente do refrigerador, desconecte, imediatamente, o plugue da tomada e contate a assistência técnica da Samsung Electronics.
- Mantenha as aberturas de ventilação do refrigerador ou da estrutura de montagem livres de qualquer obstrução.
- Não utilize dispositivos mecânicos ou qualquer outro tipo de meio para acelerar o processo de descongelamento, além dos recomendados pelo fabricante.
- Não danifique o circuito de refrigeração.
- Não utilize nem coloque aparelhos elétricos no interior do refrigerador/freezer, a menos que estes sejam de um tipo recomendado pelo fabricante.
- Antes de substituir a lâmpada interior, desligue o refrigerador da tomada elétrica.
- Se tiver dificuldade ao tentar substituir a lâmpada, contate a assistência da Samsung Electronics.
- O refrigerador não foi projetado para ser utilizado por crianças ou pessoas doentes sem supervisão.
- Não permita que as crianças brinquem com o refrigerador.
- Não permita que as crianças se pendurem na porta; elas poderão ter ferimentos graves.
- Não toque, com as mãos molhadas, nas paredes interiores do freezer ou nos produtos guardados no freezer.
  - Isso poderá causar queimaduras provocadas pelo gelo.
- Se você não utilizar o refrigerador por um longo período de tempo, retire o plugue do cabo de alimentação elétrica da tomada.
  - A deterioração do isolamento do cabo poderá causar um incêndio.
- Não coloque objetos sobre o refrigerador.
  - Ao abrir ou fechar a porta, eles poderão cair e causar ferimentos e/ou danos materiais.

## SINAIS DE CUIDADO



- Este produto destina-se apenas para o armazenamento de alimentos em ambiente doméstico.
- Os períodos de armazenamento recomendados pelo fabricante deverão ser cumpridos.
  - Consulte as instruções aplicáveis.
- As garrafas deverão ser armazenadas bem juntas para que não caiam.
- Não coloque bebidas gasosas no compartimento do freezer.
- Não coloque alimentos em excesso no refrigerador.
  - Ao abrir a porta, um artigo pode cair e causar ferimentos pessoais ou danos materiais.
- Não coloque garrafas ou recipientes de vidro no freezer.
  - Quando o seu conteúdo congelar, o vidro poderá rachar e causar ferimentos pessoais.
- Não vaporize gás inflamável perto do refrigerador.
  - Existe o risco de explosão ou incêndio.
- Não vaporize água diretamente no interior ou no exterior do refrigerador.
  - Existe o risco de incêndio ou de choque elétrico.
- Não guarde substâncias voláteis ou inflamáveis no refrigerador.
  - O armazenamento de benzeno, diluente, álcool, éter, gás LP ou qualquer outra substância deste tipo poderá causar uma explosão.
- Se você tirar longas férias, esvazie o refrigerador e desligue-o da tomada.
- Não volte a congelar alimentos congelados que tenham descongelado por completo.
- Não guarde, no refrigerador, produtos farmacêuticos, materiais científicos ou quaisquer outros produtos sensíveis a temperatura.
  - Não armazene, no refrigerador, produtos que necessitam rígido controle de temperatura.
- Não coloque nenhum recipiente cheio de água em cima do refrigerador.
  - Se derramado, há risco de incêndio ou choque elétrico.

Informações \_5

# Avisos de Segurança

## CUIDADO COM A LIMPEZA

- Não coloque as mãos na parte inferior do aparelho.
  - Quaisquer partes pontiagudas existentes poderão provocar ferimentos pessoais.
- Nunca coloque os dedos ou quaisquer outros objetos na abertura do "dispenser" e na saída de gelo.
  - Isto poderá provocar ferimentos pessoais ou danos materiais.
- Não use um pano úmido ou molhado para limpar o plugue do cabo de alimentação elétrica, remover quaisquer materiais estranhos ou poeiras dos pinos desse plugue.
  - Caso contrário, há risco de incêndio.
- Se você desconectar o refrigerador da tomada de alimentação elétrica, aguarde pelo menos cerca de cinco minutos antes de ligá-lo novamente.

## ALERTA PARA A DISPOSIÇÃO DO REFRIGERADOR

- Ao se dispor deste ou de outros refrigeradores, retire as portas e suas vedações e o fecho de modo que crianças pequenas e animais não possam ficar presos no interior.
- Deixe as prateleiras no lugar assim você pode evitar que crianças entrem em seu interior facilmente.
- O R600a ou R134a são utilizados como agentes refrigerantes. Consulte a etiqueta do compressor, na parte traseira do refrigerador, e a etiqueta de especificações, no interior do refrigerador, para ver qual o agente refrigerante utilizado para o seu refrigerador. Quando este refrigerador tiver gás inflamável (agente refrigerante R600a) contate a respectiva autoridade local para obter informação sobre a eliminação segura deste produto.
- O ciclopentano é utilizado como gás de sopro de isolamento. Os gases existentes no material de isolamento requerem procedimentos de eliminação especiais. Contate as autoridades locais adequadas para obter informação referente à eliminação ambientalmente segura deste produto. Assegure-se de que nenhum dos tubos, na parte traseira do refrigerador, esteja danificado antes de realizar a eliminação do produto. Os tubos deverão ser quebrados num espaço aberto.



Em caso de ocorrência de falta de energia elétrica, informe-se, com a Companhia Elétrica, qual a duração da falta de energia. A maior parte das falhas elétricas que sejam corrigidas no espaço de uma ou duas horas não irá afetar as temperaturas do seu refrigerador. Contudo, você deverá minimizar o número de vezes que abre a porta enquanto a alimentação elétrica estiver desligada. Na eventualidade da falha elétrica durar mais de 24 horas, retire todos os alimentos congelados. Nos casos de portas e tampas com fechaduras e chaves, você deverá manter as chaves das portas e tampas fora do alcance das crianças e longe do aparelho de refrigeração, para evitar que as crianças possam ficar fechadas no seu interior.

# Avisos de Segurança

## SUGESTÕES ADICIONAIS PARA UTILIZAÇÃO ADEQUADA



- Após a instalação, deixe o refrigerador repousar durante 2 horas.
- Para obter o melhor desempenho do produto:
  - Não coloque alimentos próximos dos orifícios de ventilação, na parte traseira do refrigerador, uma vez que isso poderá obstruir a livre circulação de ar no interior do freezer.
  - Embrulhe os alimentos de forma adequada ou coloque-os em recipientes vedados, antes de colocá-los no freezer do refrigerador.
  - Não coloque nenhum alimento introduzido recentemente para congelamento, perto de alimentos já congelados.
- Não coloque bebidas gasosas no compartimento do freezer.
- Cumpra os períodos de armazenamento máximos e as datas de validade de produtos congelados.
- Não há necessidade de desligar o refrigerador da fonte de alimentação elétrica se você se ausentar por menos de três semanas. Deverá, no entanto, remover todos os alimentos no caso de se ausentar por três ou mais semanas. Desligue e limpe, enxágüe e seque o refrigerador.
- A maior parte das falhas elétricas que sejam corrigidas no espaço de uma ou duas horas não irá afetar as temperaturas do seu refrigerador. Contudo, deverá minimizar o número de vezes que abre a porta enquanto a alimentação estiver desligada. Na eventualidade da falha elétrica durar mais de 24 horas, retire todos os alimentos congelados.
- Se forem fornecidas chaves com o refrigerador, estas deverão ser mantidas fora do alcance das crianças e longe do refrigerador.
- O refrigerador poderá não funcionar de forma consistente (possibilidade de descongelamento do conteúdo ou aumento da temperatura no compartimento de alimentos congelados) quando funcionar durante um longo período de tempo abaixo da extremidade fria do intervalo de temperaturas para as quais o refrigerador foi projetado.
- Não armazene alimentos que se estraguem facilmente a baixas temperaturas como, por exemplo, bananas ou melões.
- Coloque a forma de gelo na posição original apresentada pelo fabricante para obter um congelamento ideal de gelo.
- Não há necessidade de descongelar o seu aparelho manualmente, uma vez que esta ação será realizada automaticamente.
- O aumento de temperatura durante o descongelamento poderá estar em conformidade com o requisito ISO. Se você desejar evitar um aumento indevido da temperatura dos alimentos congelados ao descongelar o aparelho, embrulhe-os em várias camadas de papel (jornal).
- Qualquer aumento de temperatura dos alimentos congelados durante o descongelamento poderá reduzir o seu tempo de armazenamento.

# Índice

- PREPARAR O REFRIGERADOR SIDE-BY-SIDE PARA USO**
- 9 Preparar a instalação do refrigerador
  - 10 Retirar as portas do refrigerador
  - 13 Recolocar as portas do refrigerador
  - 16 Nivelar o refrigerador

9

- PREPARAR O REFRIGERADOR SIDE-BY-SIDE PARA USO**
- 17 Realizar pequenos ajustes nas portas
  - 18 Verificar a linha do "dispenser" de água (opcional)
  - 19 Instalar a linha do "dispenser" de água

17

- OPERAR O REFRIGERADOR SIDE-BY-SIDE SAMSUNG**
- 23 Preparar o refrigerador para uso
  - 24 Operação do refrigerador
  - 25 Como usar o visor digital
  - 26 Como controlar a temperatura
  - 27 Como usar o "dispenser" de gelo e de água gelada
  - 28 Prateleiras e compartimentos
  - 29 Como guardar alimentos
  - 31 Como usar a gaveta CoolSelect Zone™(opcional)
  - 33 Como retirar os acessórios do freezer
  - 34 Como retirar os acessórios do refrigerador
  - 35 Como limpar o refrigerador
  - 37 Como substituir as lâmpadas interiores
  - 38 Como substituir o filtro de água
  - 39 Uso das portas

23

## RESOLUÇÃO DE PROBLEMAS

40



# Preparação do refrigerador side-by-side para uso

## PREPARAR A INSTALAÇÃO DO REFRIGERADOR

Parabéns pela aquisição do seu refrigerador Samsung Side-By-Side. Esperamos que você desfrute dos vários recursos e eficiência inovadores que este novo refrigerador tem para oferecer.

### Selecionar o melhor local para instalação do refrigerador

- Selecione um local de fácil acesso para o fornecimento de água.
- Selecione um local que não esteja exposto à luz solar.
- Selecione um local com pavimento nivelado (ou quase nivelado).
- Selecione um local com espaço suficiente para abertura fácil das portas do refrigerador.
- Deixe um espaço suficiente para instalar o refrigerador numa superfície plana.
  - Se o seu refrigerador não estiver nivelado, o sistema de refrigeração interna poderá não funcionar corretamente.
  - Espaço total necessário para o seu uso. Consulte o desenho e dimensões apresentados a seguir.

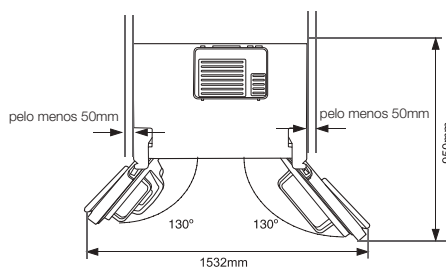
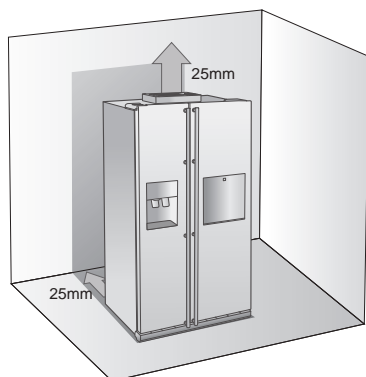

- Deixe algum espaço livre dos lados direito, esquerdo, traseiro e superior quando fizer a instalação. Este espaço livre irá permitir economizar o consumo de eletricidade e manter as suas contas de luz mais baixas.
- Não instale o refrigerador em locais onde a temperatura possa ser inferior a 10°C.
- Certifique-se de que desligou a linha de fornecimento de água ANTES de remover a porta do freezer. Consulte a seção seguinte sobre "Separar a linha de água" para evitar danos.

## RETIRAR AS PORTAS DO REFRIGERADOR

Se a porta de entrada de sua residência não permitir facilmente a passagem do refrigerador, você poderá retirar as portas do refrigerador.

### 1. Retirar a tampa do apoio dianteiro

Em primeiro lugar, abra as portas do refrigerador e do freezer e, em seguida, retire a tampa do apoio dianteiro, girando os três parafusos, no sentido anti-horário.

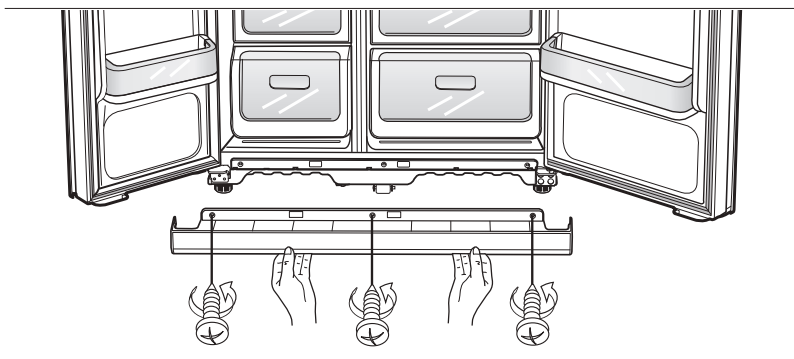

### Separar a linha de fornecimento de água do refrigerador

1. Retire o tubo de água pressionando no acoplador **1** e puxe **2** o tubo de água para fora.

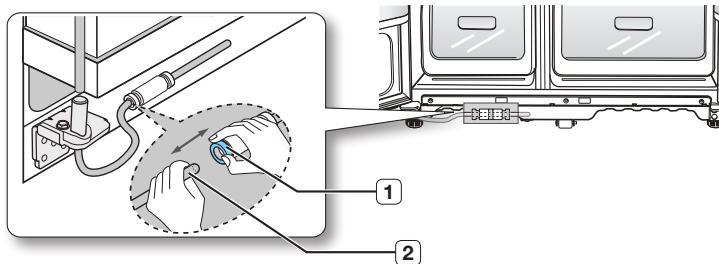

 Não corte o tubo de água. Separe-o, com cuidado, do acoplador.

# Preparação do refrigerador side-by-side para uso

## 2. Retirar a porta do freezer

- Certifique-se de que levantou a porta, completamente na vertical, de modo que as dobradiças não sejam dobradas ou quebradas.
  - Tenha cuidado para não danificar o tubo de água e o conjunto de fios na porta.
  - Coloque as portas numa superfície protegida para evitar riscos ou danos.
1. Com a porta do freezer fechada e utilizando uma chave de fenda, retire a tampa da dobradiça superior **1** e então, desligue os fios separando-os, cuidadosamente **2**.

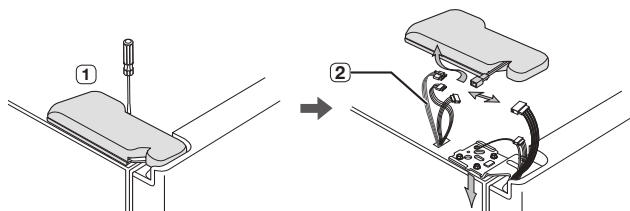

2. Remova os parafusos das dobradiças **3** e o parafuso de aterramento **4** girando no sentido anti-horário e retire a dobradiça superior **5**. Certifique-se de que a porta não cairá sobre você, durante a remoção.

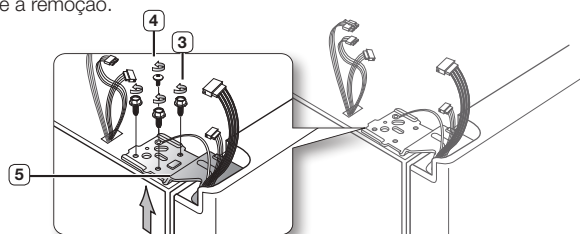

3. Em seguida, retire a porta da dobradiça inferior **6** levantando-a, na vertical, cuidadosa e completamente **7**.

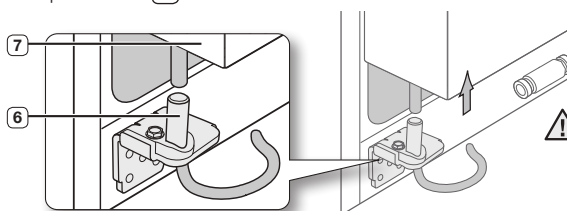

**!** Tenha cuidado para não danificar, na porta, o tubo de água e o conjunto de fios.

4. Retire a dobradiça inferior **8** com uma chave hexagonal.

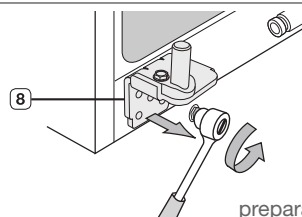

preparação \_11

## Retirar a porta do Refrigerador

1. Com a porta fechada e utilizando uma chave de fenda, retire a tampa da dobradiça superior **1**.

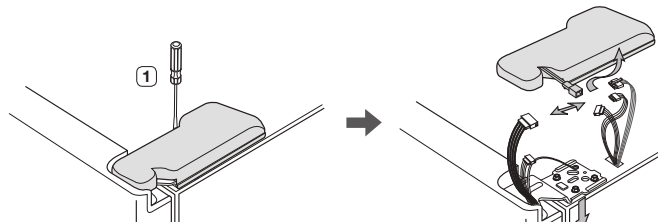

2. Remova os parafusos das dobradiças **2** e o parafuso de aterramento **3** girando no sentido anti-horário e retire a dobradiça superior **4**. Certifique-se de que a porta não cairá sobre você, durante a remoção.

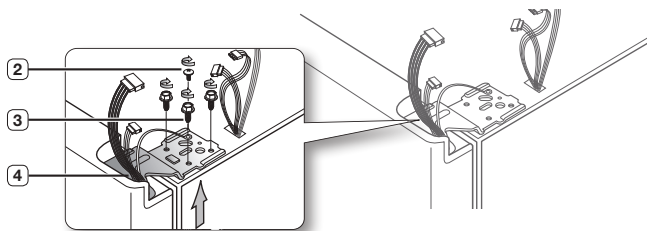

3. Retire a porta da dobradiça inferior **5** levantando-a, completamente, na vertical **6**.

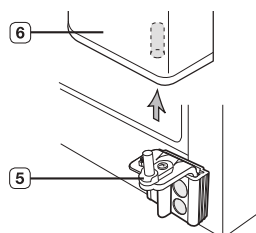

4. Retire a dobradiça inferior **7** do suporte **8** levantando suavemente a dobradiça inferior.

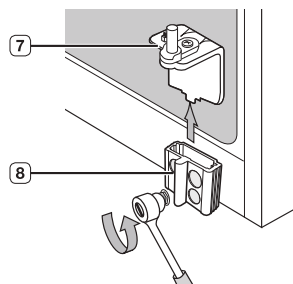

# Preparação do refrigerador side-by-side para uso

## RECOLOCAR AS PORTAS DO REFRIGERADOR

Assim que tiver posicionado o refrigerador, em segurança no local escolhido, inicie a recolocação das portas.

### Recolocar a porta do freezer

1. Recoloque a porta do freezer, introduzindo, novamente, o tubo de água **1** no canto inferior da 7obras ou curvaturas.

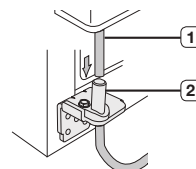

2. Introduza o eixo da dobradiça superior **3** no orifício do canto da porta do freezer **4**. Certifique-se de que a dobradiça esteja nivelada com o orifício da dobradiça superior **5** e o orifício do gabinete do refrigerador **6** e recoloque os parafusos da dobradiça **7** e o parafuso de aterramento **8** girando-os, no sentido horário.

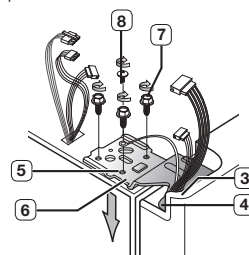

3. Conecte novamente os fios.

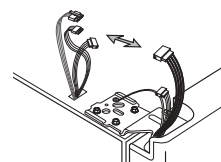

4. Coloque a extremidade frontal da tampa da dobradiça superior **9** na parte frontal da referida dobradiça **10** e volte a fixá-la com o parafuso.

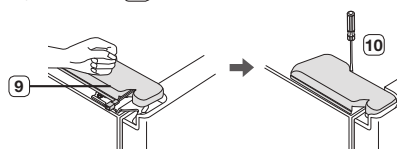

## Recolocar a porta do refrigerador

1. Introduza a dobradiça inferior **1** no respectivo suporte **2**.

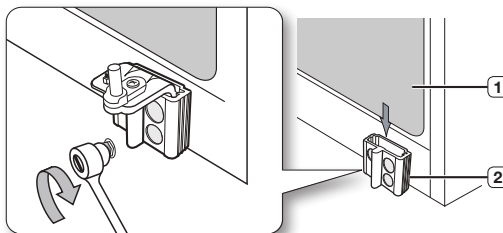

2. Encaixe o orifício do canto da porta do refrigerador **3** sobre a dobradiça inferior **4**.

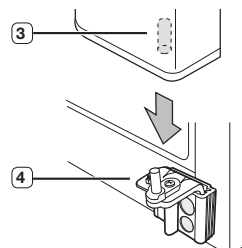

3. Introduza o eixo da dobradiça superior **5** no orifício da dobradiça **6**. Certifique-se de que a dobradiça esteja nivelada com o orifício da dobradiça superior **7** e o orifício da parte superior do gabinete do refrigerador **8**. Recoloque, então, os parafusos da dobradiça **9** e o parafuso de aterramento **10** girando-os, no sentido horário.

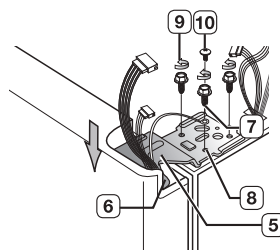

4. Coloque a parte frontal da tampa da dobradiça superior **11** na parte frontal da referida dobradiça **12** e fixe-a com o parafuso.

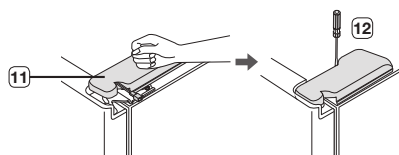

# Preparação do refrigerador side-by-side para uso

## Ligar a linha de fornecimento de água

1. Posicione a linha de água **1** no acoplador **2**.

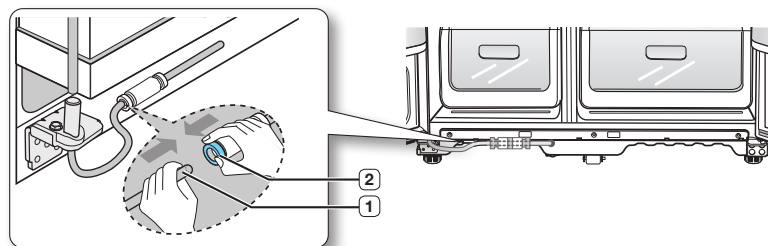

## Coloque a tampa do apoio dianteiro

-  Antes de colocar a tampa, verifique se existem vazamentos no conector de água. Coloque a tampa do apoio dianteiro girando os três parafusos no sentido horário, como exibido na figura abaixo.

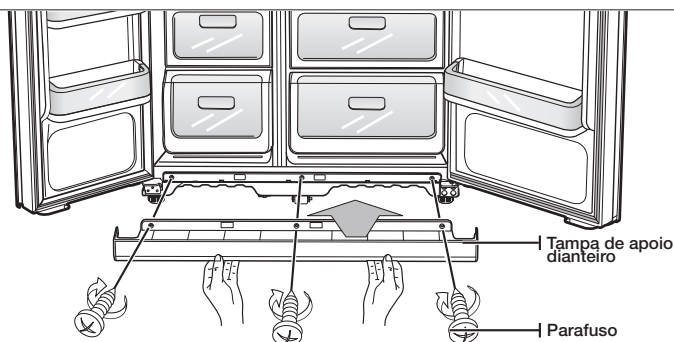

## NIVELAR O REFRIGERADOR

Com as portas colocadas no refrigerador, você deverá certificar-se de que o refrigerador esteja nivelado para realizar os ajustes finais. Se ele não estiver nivelado, não será possível posicionar as portas de forma totalmente simétricas. A frente do refrigerador também é ajustável.

### A parte frontal do refrigerador também poderá ser ajustada.

Se a porta do freezer estiver mais baixa do que a do refrigerador

Para nivelar o freezer, insira uma chave de fenda numa das ranhuras do pé de apoio e gire-o no sentido horário ou no anti-horário. Gire os 3 parafusos no sentido anti-horário.

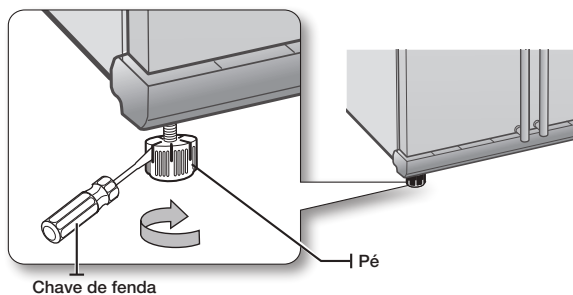

### Se a porta do freezer estiver mais alta do que a do refrigerador

Para nivelar o refrigerador, insira uma chave de fenda numa das ranhuras do pé de ajuste e gire-o no sentido horário ou no anti-horário.

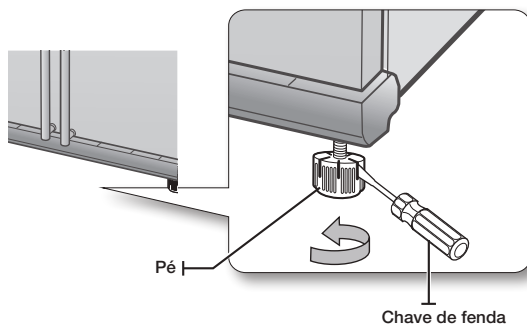

 Para realizar pequenos ajustes nas portas, consulte a seção seguinte.



# Preparação do refrigerador side-by-side para uso

## REALIZAR PEQUENOS AJUSTES NAS PORTAS

Lembre-se de que será necessário nivelar o refrigerador para que as portas fiquem totalmente simétricas. Se você necessitar de ajuda, reveja a seção anterior (Nivelar o Refrigerador).

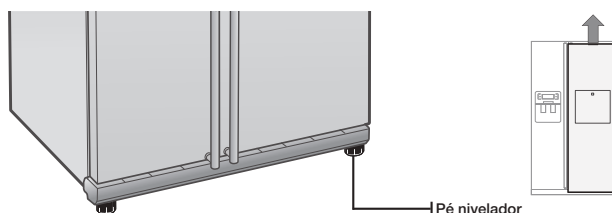

O processo de correção do desequilíbrio é o mesmo em ambos os casos. Abra as portas e ajuste-as, uma de cada vez, da seguinte forma:

1. Desaperte a porca **1** da dobradiça inferior até esta atingir a extremidade superior do parafuso **2**.

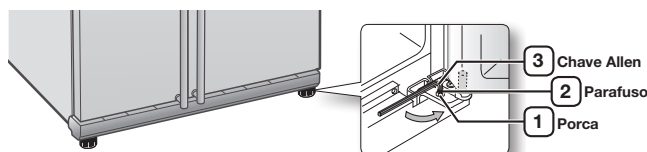

- Ao soltar a porca **1**, utilize a chave Allen **3** fornecida para desapertar o parafuso **2** girando-o, no sentido anti-horário. Com isso, você conseguirá desapertar a porca **1** com os dedos.

2. Para ajustar a diferença de altura entre as portas, gire o parafuso **2** no sentido horário ↻ ou anti-horário ↻.

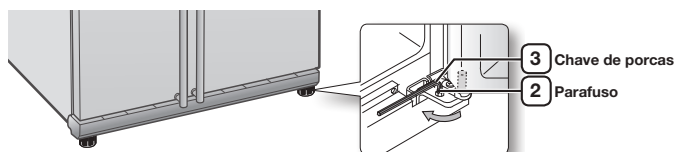

- Se você girar no sentido horário ↻, a porta irá mover-se para cima.

- Depois de ajustar as portas, gire a porca **1** no sentido horário  até atingir a extremidade inferior do parafuso e, em seguida, aperte novamente o parafuso com a chave **3** para fixar a porca **1**.

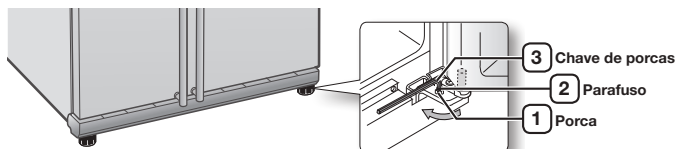

 Se você não fixar a porca, firmemente, o parafuso poderá soltar-se.

## VERIFICAR A LINHA DO "DISPENSER" DE ÁGUA (OPCIONAL)

O "dispenser" (compartimento de fornecimento) de água é apenas uma das características úteis do seu novo refrigerador Samsung. Para ajudar a promover uma vida mais saudável, o filtro de água da Samsung removerá partículas indesejáveis da sua água. No entanto, não esterilizará nem destruirá microorganismos. Para tal, será necessário adquirir um sistema de purificação de água. Para que o "ice maker" funcione corretamente, será necessário que a água possua uma pressão de 138 a 862 Kpa. Em condições normais, um copo de 170 cc será cheio em 10 segundos. Se o refrigerador estiver instalado numa zona com baixa pressão de água (abaixo de 138 Kpa), você deverá instalar uma bomba para compensar a baixa pressão. Certifique-se de que o depósito de armazenamento de água, no interior do refrigerador, esteja adequadamente cheio. Para isso, pressione a alavanca do "dispenser" de água até esta correr pela saída de água.

 O conjunto para a instalação da tubulação de água está incluído na sua unidade. Você o encontrará na gaveta do freezer.

## INSTALAR A LINHA DO "DISPENSER" DE ÁGUA

### Para o modelo interno

Peças para a instalação do tubo de água

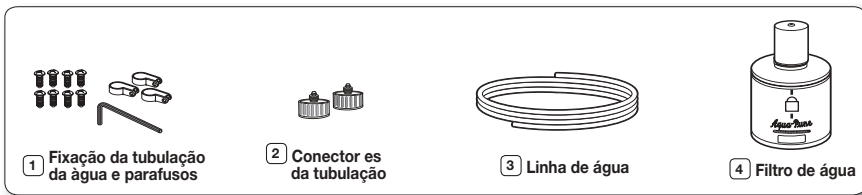

### Ligar à linha de fornecimento de água

- Primeiramente, feche o registro do fornecimento principal de água.
- Localize a linha de água potável fria mais próxima.
- Siga as instruções de instalação da linha de água que acompanham o kit de instalação.

#### CUIDADO

A tubulação de água deverá estar conectado a alimentação de água fria. Se for conectada à água quente, isso poderá causar defeitos no filtro.

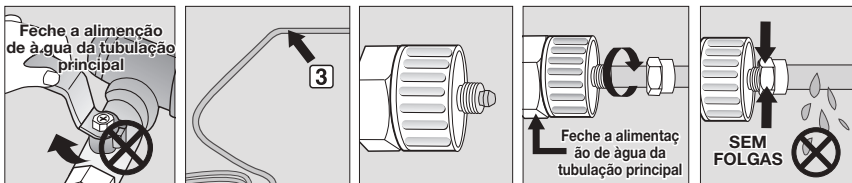

- Após ligar o fornecimento de água ao filtro de água, abra novamente o fornecimento de água e deixe correr cerca de 1 litro para lavar e embeber o filtro de água.

# Preparação do refrigerador side-by-side para uso

## Ligar a linha de água ao refrigerador

1. Retire a tampa da linha de água, na unidade, e introduza a porca de compressão nessa linha depois de desmontá-la da linha de água fornecida.
2. Acople a linha de água da unidade à linha de água fornecida com o kit.
3. Aperte a porca de compressão no acoplamento de compressão. Certifique-se de que não deixou folgas entre os dois elementos.
4. Abra a alimentação de água e verifique se existe algum vazamento.

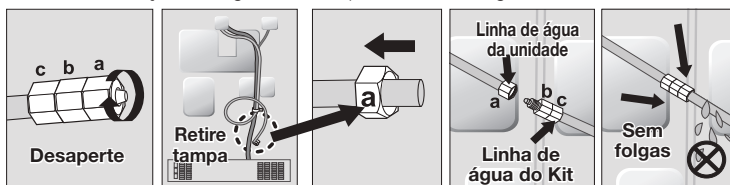

- Ligue a linha de água apenas a uma fonte de água potável. Se for necessário consertar ou desmontar a linha de água, corte 6.5mm do tubo de plástico para se certificar de que a ligação é de boa qualidade sem vazamentos.

- Atenção:** Antes da utilização, você deverá verificar se não existem vazamentos nesses pontos.

### CUIDADO

- A Garantia Samsung não cobre a **INSTALAÇÃO DA TUBULAÇÃO DE ÁGUA**. Essa instalação deverá ser feita pelo cliente. Se necessário, contate um Encanador ou Instalador Autorizado.
- Se ocorrer um vazamento de água devido a uma má instalação, por favor contate o instalador.

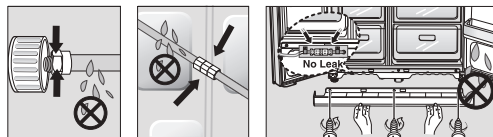

## Instalar o filtro de água.

1. Retire o filtro de água da caixa e coloque, no filtro, um auto-adesivo indicador do mês, conforme exibido ao lado.
2. Escreva no auto-adesivo a data do sexto mês a contar da data de instalação. Por exemplo, se instalar o filtro de água em Março, escreva "SET" para substituí-lo em Setembro. Dessa forma, saberá quando é o momento de substituir o filtro. A duração normal de um filtro é de cerca de 6 meses.
3. Em seguida, retire a tampa fixa, girando-a no sentido anti-horário. Guarde a tampa num local seguro para usá-la se optar por não usar o filtro.
4. Retire a tampa de proteção do filtro e posicione-o na estrutura do filtro.
5. Gire em 90°, lentamente, o filtro de água no sentido horário para alinhar a marca de indicação na tampa, prendendo o filtro na sua posição. Certifique-se de que o indicador esteja alinhado com a posição de "travamento". Não aperte em demasia.

- Se o seu modelo contiver uma prateleira para vinhos, remova-a antes de instalar o filtro de água.

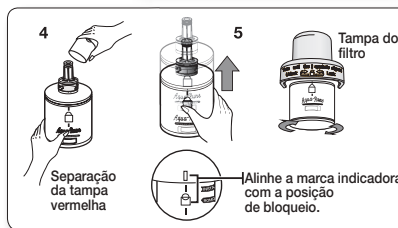
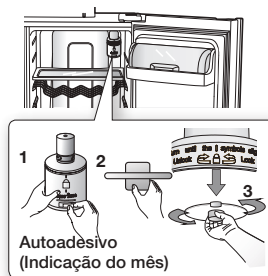

# INSTALAÇÃO DA TUBULAÇÃO DO "DISPENSER" DE ÁGUA

## Para o modelo externo

### Peças para instalação da tubulação de água

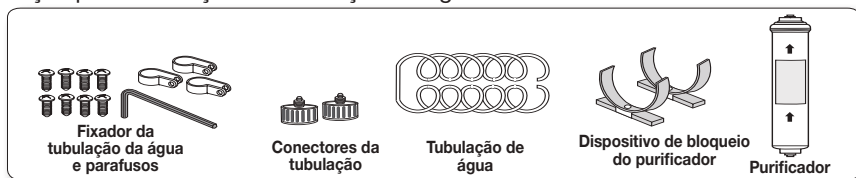

### Ligar o refrigerador à linha de fornecimento de água

Ligue a tubulação de água com o acoplador e a torneira.

1. Feche a torneira principal de água.
2. Ligue o acoplador "A" à torneira.

#### INFORMAÇÕES DE GARANTIA

Esta instalação de linhas de água não é coberta pela garantia da Samsung. Observe atentamente essas instruções para diminuir o risco de danos sérios ao sistema de fornecimento de água.

#### Nota:

Se o acoplador não se encaixar na torneira existente, consulte a assistência autorizada mais próxima e adquira os acopladores certos para a instalação.

### Selecione o local de instalação do purificador. (Modelo com o purificador)

- Se você desejar remontar os lados da entrada e saída de água do purificador durante a instalação, ver a ilustração de referência.
- Corte o tubo de água ligado ao purificador no lugar apropriado após ter medido a distância entre o purificador e o registro de água fria.

### Instruções de Substituição

1. Desligue o fornecimento de água.
2. Verifique a direção do fluxo de água no filtro.
3. Insira o tubo de fornecimento de água na tubulação da entrada do filtro, até o tubo não avançar mais.

**CUIDADO**  
A tubulação de água deverá estar conectada à alimentação de água fria. Se for conectada à água quente, isso poderá causar defeitos no purificador.

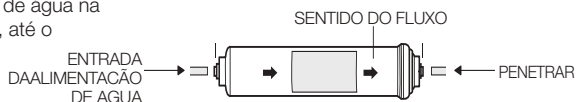
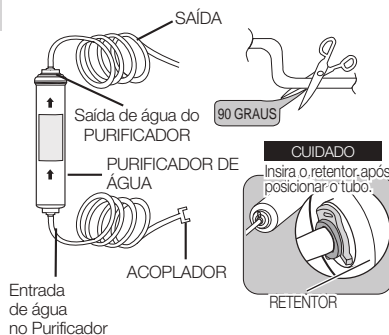
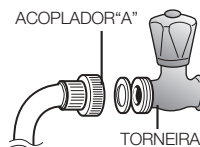

4. Depois de inserir o tubo, monte firmemente o retentor que fixa a tubulação.



**Nota:** Faça o corte sempre perpendicularmente a tubulação e assegure-se de que não haverá vazamentos.

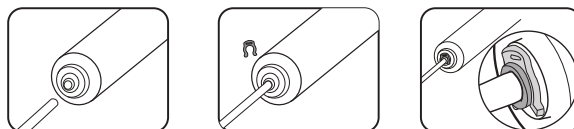

5. Abra a água e verifique se existem vazamentos. Caso existam, repita os passos 1,2,3,4. Se o vazamento persistir, não utilize o equipamento e chame a assistência técnica da Samsung.
6. Deixe a água correr pelo filtro durante 5 minutos antes do uso.

# Preparação do refrigerador side-by-side para uso

## Remova qualquer resíduo existente no interior do purificador. (Modelo com o purificador)

- Abra a torneira principal para verificar se a água corre pela tubulação na entrada de água do purificador.
- Se não estiver, verifique se a torneira está aberta.
- Deixe a torneira aberta até que a água se torne limpa e que os resíduos acumulados durante a fabricação tenham sido removidos.

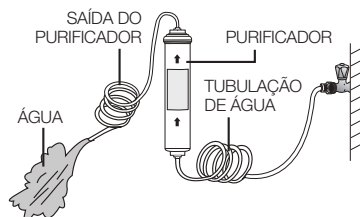

## Encaixe dos dispositivos de travamento do purificador.

- Fixe os dispositivos de travamento do purificador, firmemente, numa posição adequada (por exemplo, sob a pia) com os parafusos fornecidos.



## Fixe o purificador na posição.

- Fixe-o como ilustrado, na figura ao lado.

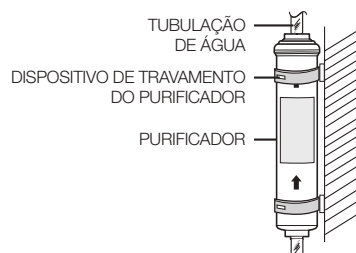

## Conecte a tubulação de água no refrigerador.

- Retire a tampa do compressor do refrigerador.
- Conecte a tubulação de água à válvula, como ilustrado na figura ao lado.
- Uma vez conectado, verifique se há algum vazamento. Se houver, repita a conexão.
- Volte a colocar a tampa do compressor do refrigerador.

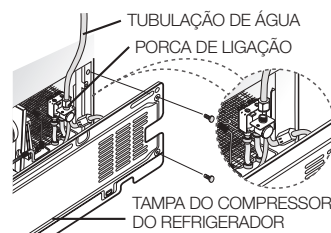

## Fixe a tubulação de água.

- Com a abraçadeira "A", fixe a tubulação de água à parede (parte traseira do refrigerador).
- Quando a tubulação de água estiver fixa, assegure-se de que não esteja demasiadamente curvada, apertada ou pressionada.

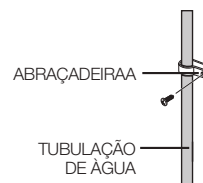

## Remova quaisquer partículas residuais no interior da linha de fornecimento de água depois da instalação do filtro

1. Ligue o fornecimento de água principal e feche a válvula da linha de fornecimento de água.
2. Deixe correr a água através do "dispenser" até que ela esteja límpida (aprox. 1litro). Isto limpará o sistema de fornecimento de água e removerá o ar das tubulações.
3. Em algumas instalações domésticas, poderá ser necessário deixar correr a água mais vezes.
4. Abra a porta do refrigerador e certifique-se de que não há vazamentos de água provenientes do filtro de água.

 Um filtro de água instalado recentemente poderá causar jatos de água do "dispenser", por breves momentos. Isso deve-se à entrada de ar na tubulação. Isso não deverá causar qualquer problema no funcionamento do aparelho.

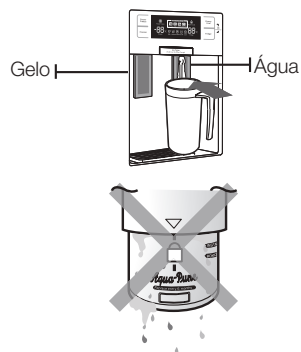

## Verifique a quantidade de água fornecida à forma de gelo. (Opcional)

1. Levante o Ice Maker e puxe-o suavemente para fora do freezer.
2. Ao se pressionar o botão Test (teste), por 3 segundos, o recipiente de cubos de gelo enche-se com água proveniente da torneira de fornecimento de água depois que o recipiente de cubos de gelo for esvaziado. Verifique a quantidade de água (ver a ilustração a seguir) para se certificar que é a correta.

Se o nível da água estiver muito baixo, os cubos de gelo serão pequenos. Trata-se de um problema de pressão de água das tubulações de água principais e não do refrigerador.

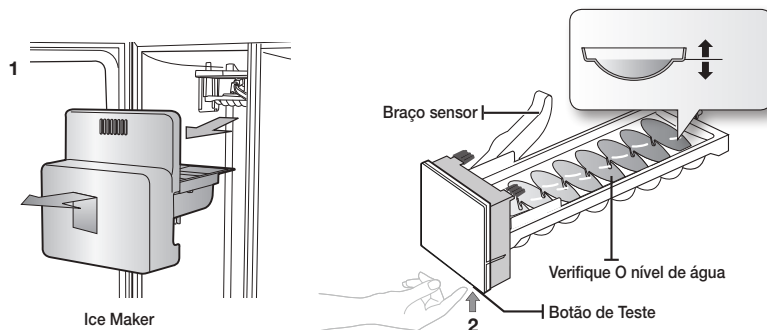

# Operação do refrigerador SAMSUNG side-by-side

## PREPARAR O REFRIGERADOR PARA USO

Agora que o seu refrigerador está instalado e no lugar, você poderá prepará-lo para o uso e desfrutar de todas as suas características e funções.

Ao concluir os passos seguintes, o seu refrigerador deverá estar totalmente operacional. Se tal não ocorrer, verifique primeiro a alimentação e a fonte de eletricidade ou consulte a seção de Solução de Problemas na parte final deste manual de usuário. Caso tenha mais alguma dúvida, contate o seu Centro de Assistência Samsung Electronics.

1. Coloque o refrigerador em local adequado deixando um espaço razoável entre a parede e o refrigerador. Consulte as instruções de instalação, contidas neste manual.
2. Assim que conectar o refrigerador à tomada elétrica, certifique-se de que a luz interior se acende ao abrir as portas.
3. Coloque o controle de temperatura na temperatura mais fria e aguarde durante uma hora. O freezer deverá estar agora ligeiramente gelado e o motor deverá estar em funcionamento e sem problemas.
4. Depois de ligar o refrigerador, este irá demorar algumas horas até atingir a temperatura adequada. Assim que a temperatura do refrigerador estiver suficientemente fria, você poderá guardar os alimentos e bebidas.

## UTILIZAÇÃO DO INTERRUPTOR DE AQUECIMENTO ANTI-GOTEJO.

Quando a humidade interior é elevada, podem formar-se gotas em volta da estação de bebidas & distribuidor. Ligue o interruptor do aquecedor anti-gotejo, para remover as gotas e desligue o interruptor quando as gotas desaparecerem.

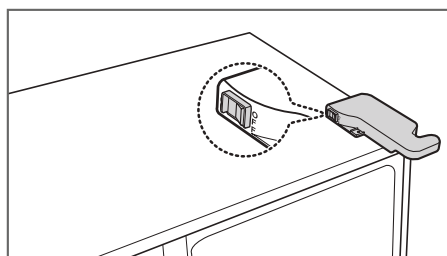

RS21/23H\*\* (OPCIONAL)

## OPERAÇÃO DO REFRIGERADOR

### COMO USAR O PAINEL DE CONTROLE

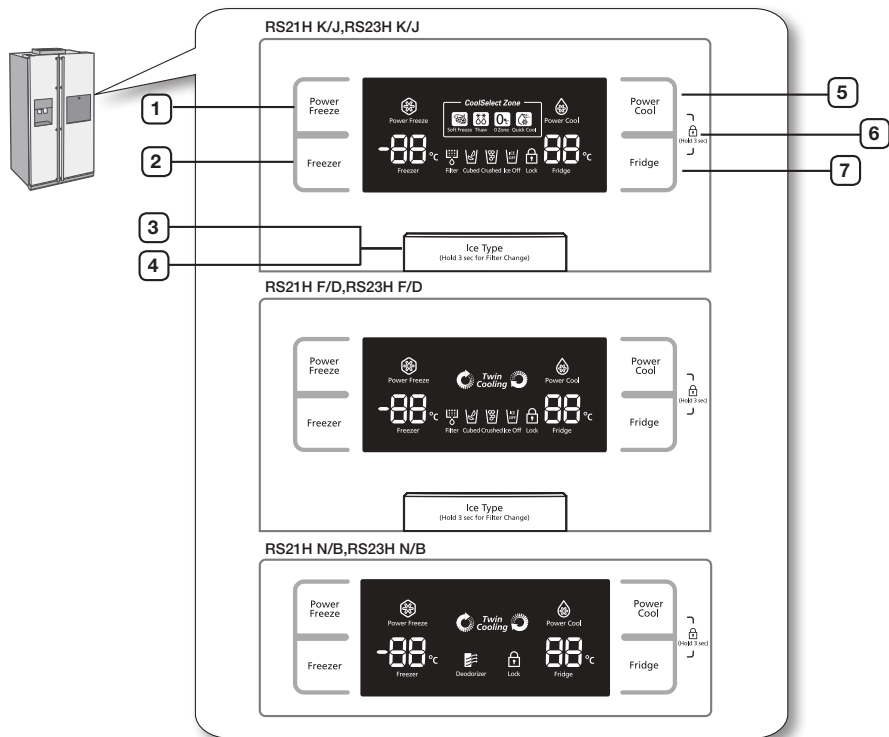

<b>1</b> <b>BOTÃO POWER FREEZE</b>	Acelera o tempo necessário para congelar produtos no freezer. Este botão pode ser muito útil para congelar rapidamente artigos que se estragam facilmente ou se a temperatura no freezer tiver aumentado drasticamente (por exemplo, se você deixou a porta aberta).
<b>2</b> <b>BOTÃO FREEZER</b>	Pressione o botão Freezer para ajustar o freezer à temperatura desejada. Você poderá ajustar a temperatura entre -14°C e -25°C.
<b>3</b> <b>BOTÃO ICE TYPE (tipo de gelo)</b>	Use este botão para escolher o tipo de gelo: Cubed (cubos), Crushed (picado) ou para desativar a função Ice (gelo).
<b>4</b> <b>BOTÃO MUDANÇA DE FILTRO (substituição do filtro)</b>	Ao substituir o filtro, pressione este botão, durante 3 segundos, para reiniciar a programação do filtro.
<b>5</b> <b>BOTÃO POWER COOL</b>	Pressione este botão para levar, rapidamente, o refrigerador, à temperatura ajustada. Pressione novamente este botão para cancelar o modo Power Cool.
<b>6</b> <b>FUNÇÃO CHILD LOCK (bloqueio para uso indevido)</b>	Ao pressionar, simultaneamente, o botão Power Cool e o botão Fridge, durante 3 segundos, todos os botões serão bloqueados. A alavanca do "dispenser" de água e a alavanca para gelo não funcionarão. Para cancelar esta função pressione, novamente, estes dois botões, durante 3 segundos.
<b>7</b> <b>BOTÃO FRIDGE (refrigerador)</b>	Pressione o botão Fridge para colocar o refrigerador à temperatura desejada. Você poderá ajustar a temperatura entre 1°C e 7°C.

#### 24\_ Operação



# Operação do refrigerador SAMSUNG side-by-side

## COMO USAR O VISOR DIGITAL

O segmento “88”, na parte do freezer, indica a sua temperatura atual. O segmento “88”, na parte do refrigerador, indica a sua temperatura atual. “Quick Cool” (refrigeração rápida), “Thaw” (descongelar), “Soft Freeze” (congelamento suave) e “0 Zone” indica o estado da gaveta CoolSelect Zone™.

RS21H K/J,RS23H K/J

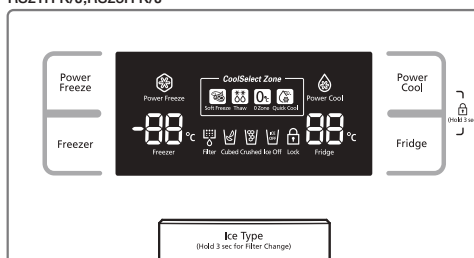

RS21H F/D,RS23H F/D

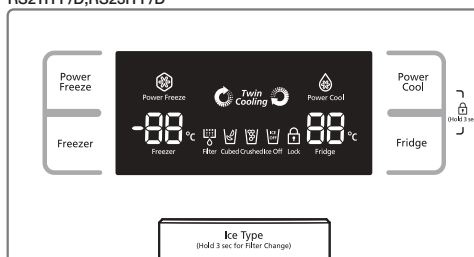

RS21H N/B,RS23H N/B

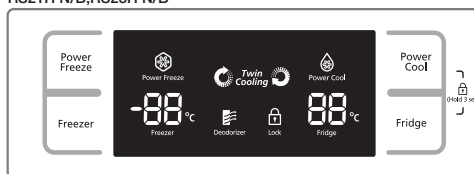

### Power Freeze

Ao ativar a função “Power Freeze” o respectivo ícone irá acender-se . A função “Power Freeze” é ideal para os momentos em que você necessitar uma grande quantidade de gelo. Pressione o botão Power Freeze e a produção de gelo irá aumentar. Quando houver gelo suficiente, bastará pressionar novamente esse botão para cancelar o modo “Power Freeze”.

-  Sempre que você utilizar esta função, irá ocorrer um aumento de consumo de energia do refrigerador. Quando essa função não for mais necessária, não se esqueça de desligá-la e colocar o freezer na temperatura originalmente ajustada. Se você necessitar congelar um grande volume de alimentos, programe a temperatura do compartimento do freezer para a temperatura mais fria antes de ligar o botão “Power Freeze”.

## Indicador de filtro

Quando a luz do indicador de filtro acender, você deverá substituir o filtro. Isto normalmente ocorre, aproximadamente, de seis em seis meses. Depois de retirar o filtro antigo de água e instalar um novo (consulte adiante a seção MUDAR O FILTRO DE ÁGUA para obter mais instruções), reinicialize a condição do indicador pressionando, durante cerca de 3 segundos, o botão Ice Type. Passados cerca de seis meses, o indicador irá acender novamente para informar que você necessitará substituir o filtro de água. Sempre que não utilizar o filtro de água, pressione, durante mais do que 5 segundos, o botão Ice Type e a lâmpada do indicador do filtro e as palavras "Filter Change" (substituição do filtro) serão desativadas.

## Child Lock (proteção contra crianças)

Este ícone acenderá quando você ativar a função Child Lock, ao pressionar, simultaneamente, o botão Power Cool e o botão Fridge, durante 3 segundos. Pressione, novamente, estes dois botões, durante 3 segundos, para reativar. Este botão tem outra função. Quando ele for pressionado, por 3 segundos, (o led do indicador da trava acendese) e o aquecedor de controle de condensação é desligado, ao mesmo tempo. Se aparecer condensação ao redor do compartimento ou da grade de bebidas com esta função, pressione, novamente, este botão, por 3 segundos. A luz será desligada, a função de controle de condensação será ativada e todas as teclas serão destravadas, ao mesmo tempo.

## Cubed Ice (gelo em cubos), Crushed Ice (gelo picado) e desligar o Ice Maker

Desfrute de gelo em cubos ou picado selecionando, no painel de controle digital, o tipo de gelo desejado. Se você não necessitar gelo, desligue a função para economizar água e consumo de energia. A luz do modo Ice Type (tipo de gelo) indica o tipo de gelo (ou nenhum gelo) que está atualmente selecionado.



## COMO CONTROLAR A TEMPERATURA

### CONTROLAR A TEMPERATURA DO FREEZER

A temperatura do freezer poderá ser ajustada entre  $-14^{\circ}\text{C}$  e  $-25^{\circ}\text{C}$  para se adequar às suas necessidades específicas. Pressione, repetidamente, o botão Freezer até a temperaturadesejada ser exibida, no display. Lembre-se de que alimentos, como sorvetes, poderão derreter a  $-16^{\circ}\text{C}$ . A exibição da temperatura irá mudar sequencialmente de  $-14^{\circ}\text{C}$  e  $-25^{\circ}\text{C}$ . Quando ela atingir os  $-14^{\circ}\text{C}$ , irá começar novamente de  $-25^{\circ}\text{C}$ . Cinco segundos depois de ajustar a nova temperatura, o display irá apresentar novamente a temperatura de congelamento atual. No entanto, este número irá se alterar, à medida que o freezer se ajustar, à nova temperatura.

### CONTROLAR A TEMPERATURA DO REFRIGERADOR

A temperatura do refrigerador poderá ser ajustada entre  $7^{\circ}\text{C}$  e  $1^{\circ}\text{C}$  para se adequar às suas necessidades específicas. Pressione, repetidamente, o botão Fridge até a temperatura desejada ser exibida, no display. O processo de controle de temperatura para o refrigerador funciona da mesma forma que o processo do freezer. Pressione o botão Fridge para ajustar a temperatura desejada. Passados alguns segundos, o refrigerador irá começar a ajustar-se à nova temperatura ajustada. Isto irá refletir-se no display digital.

-  A temperatura do freezer ou do refrigerador poderá aumentar se você abrir frequentemente as portas ou colocar uma grande quantidade de alimentos mornos ou quentes, em qualquer dos lados. Isto poderá fazer piscar o display digital. Assim que freezer e o refrigerador retornarem às respectivas temperaturas normais ajustadas, estas deixarão de piscar. Se continuarem a piscar, você necessitará "reiniciar" o refrigerador. Experimente desligar o aparelho da tomada, aguardar cerca de 10 minutos e ligá-lo novamente.

# Operação do refrigerador SAMSUNG side-by-side

## COMO USAR O "DISPENSER" DE GELO E DE ÁGUA FRESCA

Pressione o botão Ice Type (tipo de gelo) para selecionar o tipo de gelo desejado.

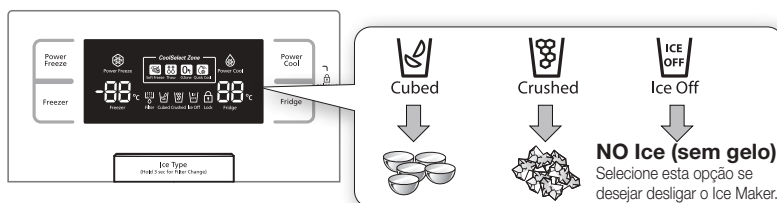

O gelo é feito em cubos. Quando você selecionar a opção "Crushed" (picado), o Ice Maker tritura os cubos de gelo de forma que o gelo fique picado.

### "Dispenser" de gelo

Coloque o seu copo por baixo da saída de gelo e empurre suavemente a alavanca do "dispenser" de gelo com o seu copo. Certifique-se de que o copo esteja alinhado com o "dispenser" para evitar que o gelo caia para fora.

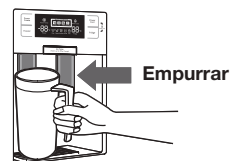

### Como usar o "dispenser" de água

Coloque um copo por baixo da saída de água e empurre, suavemente com o seu copo, a alavanca do "dispenser" de água. Certifique-se de que o copo esteja alinhado com o "dispenser" para evitar que a água salpique para fora.



- Não coloque os dedos, mãos ou quaisquer outros objetos impróprios na saída do Ice Maker.
  - Isto poderá provocar ferimentos pessoais ou danos materiais.
- Nunca coloque os dedos ou quaisquer outros objetos na abertura do "dispenser".
  - Esta ação poderá provocar ferimentos.
- Utilize apenas o Ice Maker fornecido com o refrigerador.
- O fornecimento de água deste refrigerador só deverá ser instalado/ligado por uma pessoa devidamente qualificada e ligado apenas a um fornecimento de água potável.
- Para utilizar corretamente o Ice Maker, será necessária uma pressão de água de 138~862 Kpa.



- Se você tiver uma viagem de férias ou de negócios longa e não for utilizar os "dispenser"s de água ou de gelo, feche a válvula da água.
  - Caso contrário, poderá ocorrer um vazamento de água.
- Limpe a umidade excessiva do interior e deixe as portas abertas.
  - Caso contrário, poderão surgir odores e bolor no interior.

## PRATELEIRAS E COMPARTIMENTOS

### Freezer

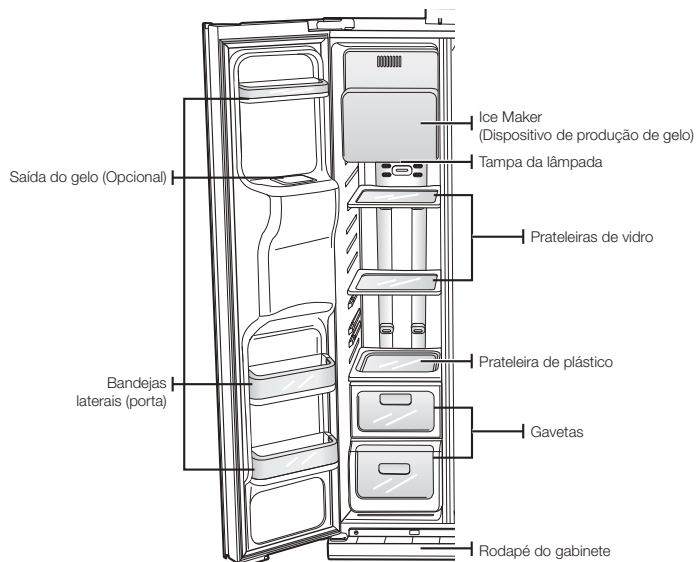

### Refrigerador

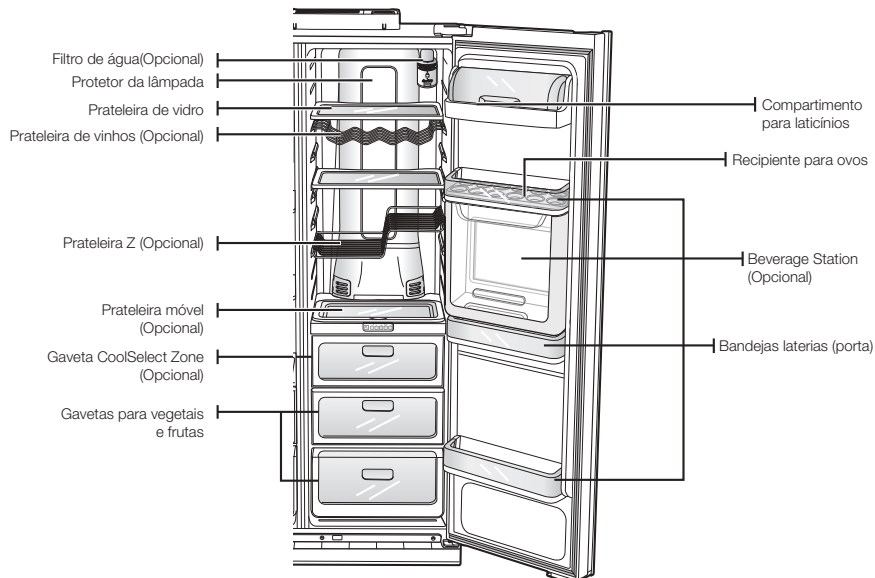

# Operação do refrigerador SAMSUNG side-by-side

## COMO GUARDAR ALIMENTOS

### Guardar alimentos no freezer

O refrigerador Samsung Side-By-Side foi projetado para lhe oferecer funções e características de máxima utilização de espaço. A seguir são apresentados alguns dos compartimentos personalizados que criamos para manter a sua comida mais fresca durante um maior período de tempo. Lembre-se que, para evitar a penetração de odores no gelo, os alimentos guardados deverão ser embrulhados de forma segura e do modo mais estanque possível.

Para obter mais espaço, você poderá retirar as gavetas superiores do freezer, uma vez que a sua remoção não irá afetar as suas características térmicas e mecânicas. É previsto um volume de armazenamento para o compartimento de alimentos congelados com estas gavetas removidas.





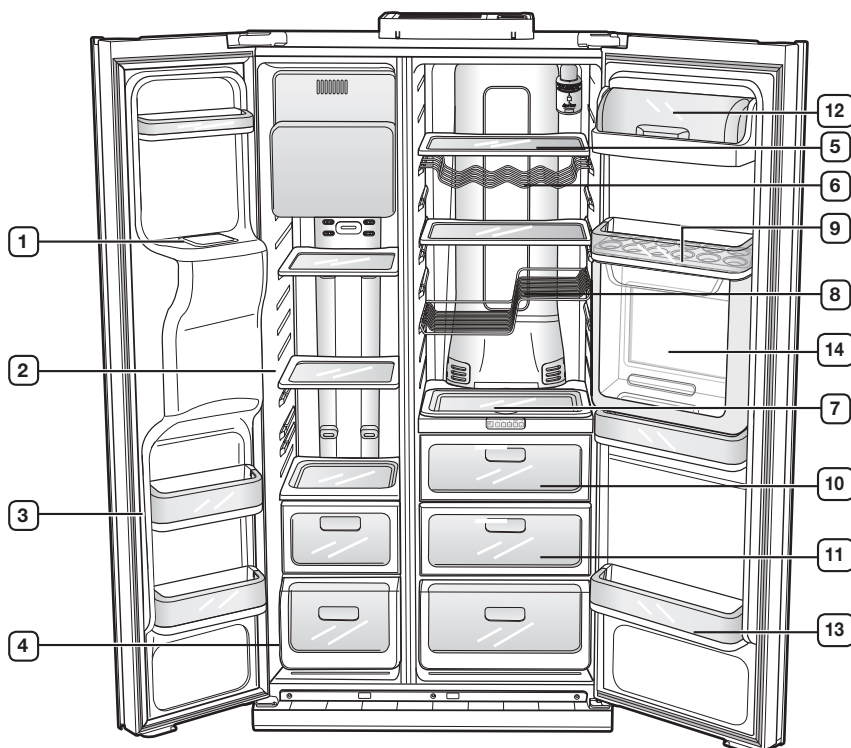

**CUIDADO**









No caso do seu modelo ter uma área CoolSelect, não introduza uma prateleira nesta guia, caso contrário ela poderá chocar-se com a tampa da Beverage Station e esta poderá quebrar.



## Como guardar alimentos no freezer

<b>1</b> <b>Bandeja de gelo (saída de gelo) (opcional)</b>  <b>ADVERTÊNCIA</b>	Não coloque os dedos, mãos ou quaisquer outros objetos na saída ou no balde do Ice Maker. Isso poderá provocar ferimentos pessoais ou danos materiais.
<b>2</b> <b>Prateleiras</b>	Poderão ser utilizadas para guardar todos os tipos de alimentos congelados. 
<b>3</b> <b>Bandejas laterais (porta)</b>	Poderão ser usados para embalagens pequenas de alimentos congelados. 
<b>4</b> <b>Gaveta de plástico</b>	Ideais para guardar carne e alimentos secos. Embrulhe os alimentos armazenados com folha de alumínio ou qualquer outro material ou recipiente adequado. 

## Como guardar alimentos no refrigerador

<b>5</b> <b>Prateleiras</b>	Projetadas para serem resistentes. Poderão ser utilizadas para guardar todos os tipos de alimentos e bebidas. As marcas circulares na superfície do vidro normalmente são limpas com um pano úmido. 
<b>6</b> <b>Prateleira de vinhos (opcional)</b>	Mantém o sabor dos vinhos devido a localização otimizada para guardar as suas garrafas de vinho.
<b>7</b> <b>Prateleira móvel (opcional)</b>	Projetada para mover-se facilmente com alimentos. Pode ser usada para guardar todos os tipos de alimentos e bebidas que você necessita mover com muita frequência.
<b>8</b> <b>Prateleira Z (opcional)</b>	Uso eficiente e maximizado do espaço. Suficiente para guardar não só garrafas de vinho mas também dois pacotes de leite. 
<b>9</b> <b>Bandeja para ovos</b>	O melhor local para manter os ovos. Coloque a bandeja para ovos na prateleira para fácil acesso. 
<b>10</b> <b>Gaveta CoolSelect Zone (opcional)</b>	Preserva o sabor e prolonga a frescura dos seus alimentos. Use-a para guardar queijo, carne, aves, peixe ou outros alimentos consumidos regularmente. 
<b>11</b> <b>Gaveta de fruta e vegetais</b>	Usada para conservar o frescor dos seus vegetais e fruta guardados. Foi especificamente projetada para controlar o nível de umidade dentro da gaveta. 
<b>12</b> <b>Laticínios</b>	Poderá ser usada para guardar laticínios como manteiga ou margarina, iogurte ou queijo fresco. 
<b>13</b> <b>Bandejas laterais (porta)</b>	Projetados para armazenar recipientes grandes e volumosos, como garrafas de leite ou outras garrafas e recipientes grandes. 
<b>14</b> <b>BEVERAGE STATION (OPCIONAL)</b>	Para guardar itens usados com muita frequência como bebidas enlatadas e lanches pequenos e permite o acesso sem abrir a porta do refrigerador. 

 As garrafas deverão ser armazenadas bem juntas para não cair ao se abrir a porta do refrigerador.

-  **ADVERTÊNCIA**
- Se você se ausentar durante um período de tempo significativo, esvazie e desligue o refrigerador. Limpe a umidade em excesso do interior do aparelho e deixe as portas abertas. Isso evitará que odores e bolor possam se desenvolver.
  - Se não utilizar o refrigerador durante um longo período de tempo, desconecte-o da tomada.
    - A deterioração do isolamento poderá provocar um incêndio.

# Operação do refrigerador SAMSUNG side-by-side

## COMO USAR A GAVETA COOLSELECT ZONE™ (OPCIONAL)

### Quick Cool (refrescar rápido)

- Pode usar a função Quick Cool (refrescar rápido) com a CoolSelect Zone™.
- A opção "Quick Cool" (refrescar rápido) permite refrescar 1 a 3 bebidas em lata no espaço de 60min.
- Para cancelar esta função, pressione o botão "Quick Cool" (refrescar rápido) novamente. A CoolSelect Zone™ regressa à temperatura anterior.
- Quando a função "Quick Cool" (refrescar rápido) termina, o frigorífico regressa à definição de temperatura "Cool" (refrescar).

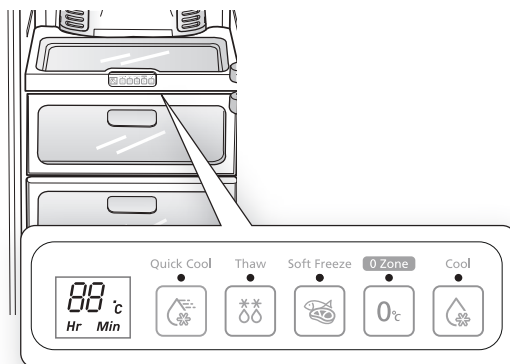

### Thaw (descongelar)

- A perda de humidade e a deterioração das carnes reduzem a frescura dos alimentos.
- Depois de seleccionada a opção "Thaw" (descongelar), é fornecido ar quente e frio alternadamente à gaveta CoolSelect Zone™.
- Consoante o peso da carne, o tempo de descongelamento pode ser seleccionado sequencialmente para 4, 6, 10 e 12 horas.
- Quando a opção "Thaw" (descongelar) terminar, o visor de CoolSelect Zone™ regressa à condição de "chill" (refrescar).
- Quando a opção "Thaw" (descongelar) terminar, não existirá qualquer suco nas carnes e estas encontram-se numa condição semi-congelada em que é muito fácil cortá-las para poderem ser cozinhadas.
- Para cancelar esta opção, pressione qualquer botão com excepção do botão "Thaw" (descongelar).
- O tempo de descongelamento aproximado para carne e peixe é exibido a seguir (com base numa espessura de cerca de 2,5 cm).

Tempo de descongelamento	4horas	6horas	10horas	12horas
Peso	363g	590g	771g	1000g

 Dependendo do tamanho e da espessura da carne e peixe, o tempo de descongelamento pode variar. Os pesos indicados anteriormente representam o peso total de comida na gaveta CoolSelect Zone™. Por exemplo: o tempo de descongelamento total de 400g de carne de vaca congelada e de 600g de frango congelado será de cerca de 10 horas.



Com a opção "Thaw" (descongelar), alimentos que não necessitem de descongelar na gaveta CoolSelect Zone™ devem ser removidos.

### Soft Freeze (congelamento suave)

- Quando é escolhida a opção “Soft Freeze” (congelamento suave), a temperatura no painel digital exibe -5 °C independentemente da temperatura definida para o frigorífico.
- A temperatura “Soft-Freeze” (congelamento suave) ajuda a manter as carnes e o peixe frescos durante mais tempo.
- É possível cortar a carne facilmente sem pingos.

### Zero Zone (zona zero) (0 °C)

- Quando é escolhida a opção “Zero Zone” (zona zero), a temperatura da gaveta CoolSelect Zone™ é mantida a 0 °C independentemente da temperatura definida para o frigorífico.
- A temperatura “Zero Zone” (zona zero) ajuda a manter as carnes e o peixe frescos durante mais tempo.

### Cool (refrescar)

- Quando é escolhida a opção “Cool” (refrescar), a temperatura será a mesma que a temperatura definida para o frigorífico. O painel digital exibe a mesma temperatura que a indicada no painel de visualização.
- A gaveta CoolSelect Zone™ permite um espaço adicional no frigorífico.

 Consoante as bebidas, o tempo para refrescar pode variar.

 Para a opção “Quick Cool” (refrescar rápido), os alimentos armazenados na gaveta **ADVERTÊNCIA** CoolSelect Zone™ devem ser removidos.



# Operação do refrigerador SAMSUNG side-by-side

## COMO RETIRAR OS ACESSÓRIOS DO FREEZER

A limpeza e a arrumação do interior do refrigerador são realizadas muito rapidamente.

1. Retire a prateleira de vidro puxando-a para fora, até onde for possível. A seguir, levante-a suavemente e retire-a.

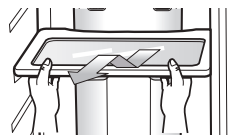

2. Retire a gaveta lateral segurando-a com as mãos e levante-a, suavemente.

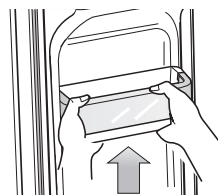

3. Retire a gaveta de plástico, puxando-a para fora e levante-a, suavemente.

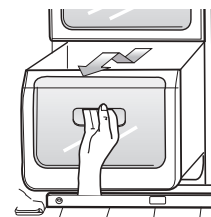

4. Retire o balde do Ice Maker levantando-o e, em seguida, puxe-o para fora.

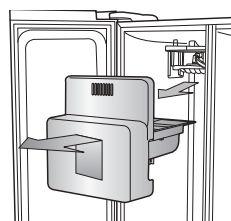

5. Para retirar o rodapé do refrigerador, abra as portas do freezer e do refrigerador e retire os três parafusos do rodapé. Assim que retirar os parafusos, solte o rodapé. Para voltar a colocá-lo, posicione-o na sua posição original e aperte os três parafusos.

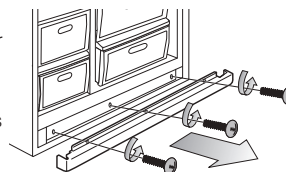

 Não use força excessiva ao remover a cobertura. Caso contrário, a cobertura pode quebrar e causar ferimentos.

## COMO RETIRAR OS ACESSÓRIOS DO REFRIGERADOR

1. Remova a prateleira de vidro à prova de derrames, puxando-a para fora até onde for possível. A seguir levante-a e retire-a, suavemente.

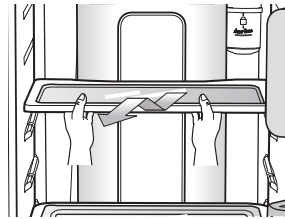

2. Remova a gaveta de Verduras & Frutas ao pressionar nos dentes que se encontram no interior no lado da esquerda e da direita da cobertura da caixa Veggie Box/Dry Box e remova-a puxando-a para fora. Pegue a gaveta com uma das mãos, levante-a um pouco enquanto puxa para a frente retirando-a do refrigerador.

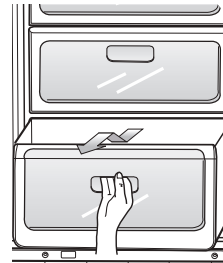

3. Retire a gaveta lateral para garrafas (compartimento de garrafas da porta) segurando-a com as mãos e levante-a suavemente.

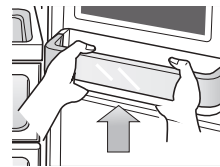

4. A PRATELEIRA Z está fixada na parede do gabinete do refrigerador. Retire a prateleira de vinhos, fazendo-a deslizar para cima e levante-a, suavemente, para fora dos trilhos.



**CUIDADO**

Ao montar a prateleira Z, cuidado para não trocar a parte de cima com a de baixo, e a esquerda com a direita.

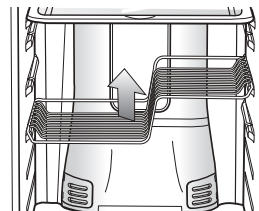

- Antes de retirar qualquer acessório, certifique-se de que retirou todos os alimentos. Sempre que possível, retire todos os alimentos para reduzir o risco de acidentes.

# Operação do refrigerador SAMSUNG side-by-side

## COMO LIMPAR O REFRIGERADOR

Tratar cuidadosamente do seu refrigerador Samsung Side-By-Side prolongará a vida do seu aparelho e ajudará a mantê-lo livre de odores e germes.

### Limpar o interior

Limpe as paredes interiores e os acessórios com um detergente suave e seque com um pano macio. Você poderá retirar as gavetas e prateleiras para uma limpeza mais completa. Certifique-se de que as sequeu antes de colocá-las, novamente, em seu lugar.

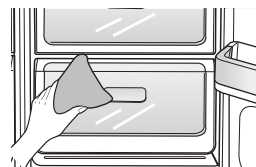

### Limpar o exterior

Limpe o painel digital e o painel do display com um pano macio e limpo. Pulverize o pano de limpeza com água em vez de pulverizar diretamente a superfície do refrigerador. Isto o ajudará a assegurar que a umidade é distribuída uniformemente pela superfície. As superfícies das portas, puxadores e armários deverão ser limpos com um detergente suave e secas, a seguir, com um pano macio. Para que o seu aparelho tenha sempre uma boa aparência, você deverá polir o exterior, uma ou duas vezes por ano.

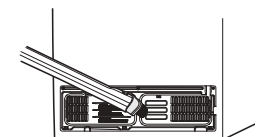
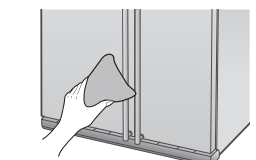

**NÃO** use gasolina, diluente ou Clorox™ na limpeza.

Estes produtos poderão danificar a superfície do aparelho e originar o risco de incêndio.

### Limpar o Beverage Station™

Use um pano úmido para limpar o "dispenser" de gelo e de água. Em seguida, seque com um pano limpo e macio.



Use o Beverage Station™ da seguinte forma:

- Para abrir o Beverage Station™, pressione na parte superior até escutar um "click".
- Para fechar o Beverage Station™, pressione na parte superior até escutar um "click".

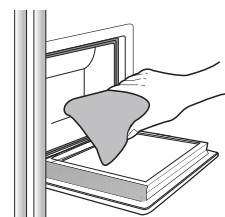

### Limpar a vedação de borracha das portas

Se as vedações de borracha das portas estiverem sujas, estas poderão não fechar convenientemente e o refrigerador não irá funcionar eficientemente. Mantenha as vedações das portas livres de areia e sujeira, limpando-as com um detergente suave e um pano úmido. Seque com um pano macio limpo.

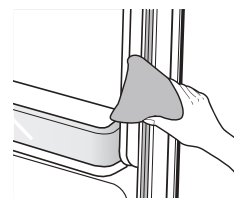

**CUIDADO** Não pulverize o refrigerador com água enquanto este estiver ligado à corrente elétrica, uma vez que isso poderá causar choques elétricos. Não limpe o refrigerador com gasolina, diluente ou detergente para automóveis, pois isso poderá causar um risco de incêndio.

### Limpar o desodorizante duplo (opcional)

Para limpar o desodorizante duplo, retire a tampa com uma chave de fenda de lâmina chata. Retire o cartucho do desodorizante da tampa e enxágüe-o em água limpa e morna, durante pelo menos 4 horas. Em seguida, deixe-o secar completamente antes de colocá-lo, novamente, no suporte. Esta operação poderá demorar até 8 horas numa área bem ventilada. Repita este processo, uma ou duas vezes por ano, para obter os melhores resultados.

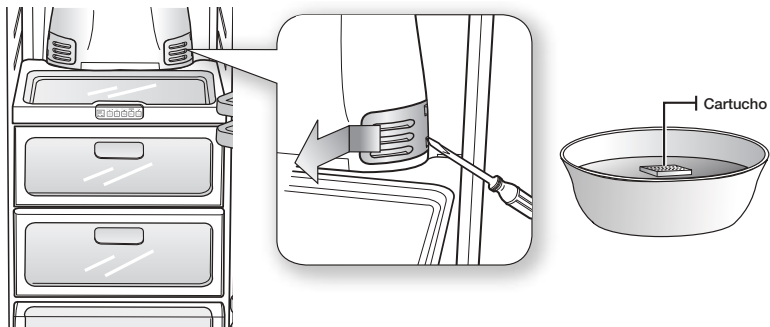

- ☑ Se o cartucho secar numa área confinada (ou úmida), isso poderá criar odores. Se tal ocorrer, limpe-o novamente e deixe-o secar numa área bem ventilada.

### Limpar a parte posterior do refrigerador

Para manter os cabos e peças expostas sem pó e acúmulo de sujeira, aspire a parte posterior do aparelho, uma ou duas vezes por ano.



**ADVERTÊNCIA**

Não retire a tampa posterior. Há risco de choques elétricos.

# Operação do refrigerador SAMSUNG side-by-side

## COMO SUBSTITUIR AS LÂMPADAS INTERNAS

Desconecte o plugue do cabo de alimentação elétrica da tomada antes de substituir a lâmpada interna no refrigerador, caso contrário, existe um risco de choques elétricos. Se você tiver dificuldade ao tentar substituir a lâmpada, contate o centro de assistência da Samsung.



ADVERTÊNCIA

As lâmpadas de substituição do refrigerador e do freezer estão disponíveis na maior parte dos principais pontos de venda. Utilize uma lâmpada de substituição de tamanho E17 de 30 Watts, no máximo, para o refrigerador, e de tamanho E26 de 40 Watts, no máximo, para o freezer.

### Mudar as lâmpadas internas do refrigerador

#### Lâmpada Superior

 O número de lâmpadas poderá diferir dependendo do modelo.

1. Pressione a tampa da lâmpada para dentro, em ambos os lados, para libertar as travas.
2. Depois de substituir a lâmpada, encaixe a tampa da lâmpada.

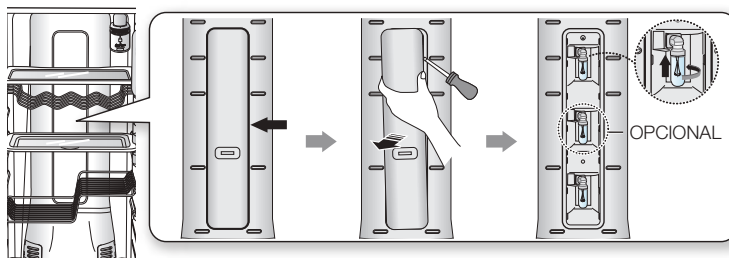

#### Lâmpada inferior (opcional)

1. Retire a tampa da lâmpada, puxando-a para fora na direção das setas.
2. Depois de substituir a lâmpada, encaixe a tampa da lâmpada.

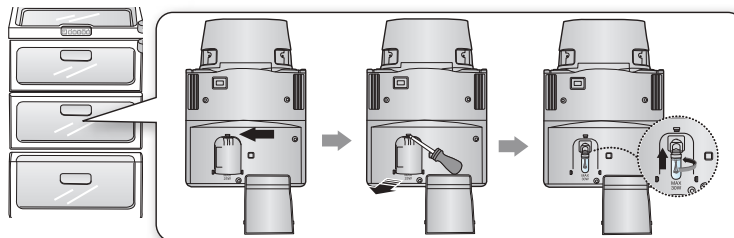

## Mudar as lâmpadas interiores do freezer

A lâmpada do freezer está situada na parte inferior da carcaça do motor.

1. Levante a tampa da lâmpada e puxe, para fora com as mãos, no sentido das setas.
2. Substitua a lâmpada por uma nova.
3. Coloque novamente a tampa da lâmpada.

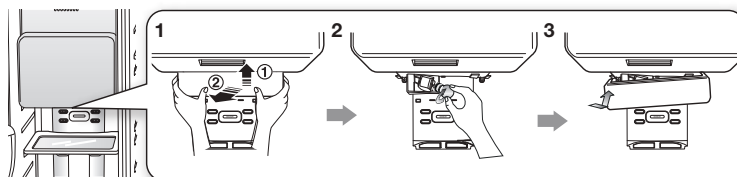

## COMO SUBSTITUIR O FILTRO DE ÁGUA

A luz do indicador do filtro indica quando mudar o cartucho do filtro de água. Para lhe dar algum tempo para adquirir um novo filtro, a luz irá acender-se, um pouco antes da capacidade do filtro atual se esgotar. A mudança correta do filtro permite-lhe desfrutar de água mais limpa e fresca do seu refrigerador.

-  1. Retire o filtro de água da embalagem e coloque um auto-adesivo indicador do mês no filtro, como exibido.
2. Coloque o auto-adesivo no filtro com data do sexto mês a contar da data de instalação. Por exemplo, se você substituir o filtro de água em Março, coloque o auto-adesivo "SET" (Setembro) no filtro para se lembrar que necessitará substituí-lo em Setembro. A duração normal de um filtro é de cerca de 6 meses.
3. Em seguida, remova a tampa, girando-a no sentido anti-horário.
4. Retire a tampa de proteção do novo filtro e retire o filtro antigo.
5. Posicione e introduza o novo filtro no alojamento do filtro. Gire, lentamente, o filtro de água de um ângulo de 90°, no sentido horário, para alinhar a marca de indicação na tampa, prendendo o filtro na sua posição. Certifique-se de que o indicador esteja alinhado com a posição de "travamento". Não aperte demasiadamente.

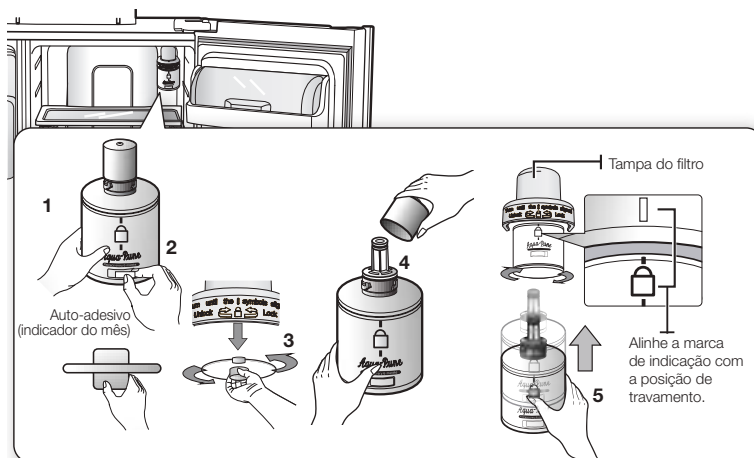

# Operação do refrigerador SAMSUNG side-by-side

- Quando tiver concluído este processo, pressione o botão Ice type sem soltar, durante 3 segundos, para reiniciar a programação do filtro.
- Por fim, faça correr 1 litro de água através do "dispenser" de água e jogue fora. Antes de beber, certifique-se de que a água flui limpa.

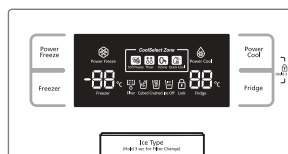

-  Um cartucho de água instalado recentemente poderá fazer com que jorre água do "dispenser", por breves momentos. Isso deve-se à entrada de ar na linha. Não deverá causar qualquer problema no funcionamento do aparelho.

## Encomendar filtros de substituição

Para encomendar mais cartuchos de filtros de água perto de si, contate o seu revendedor Samsung autorizado.

## USO DAS PORTAS

As portas do refrigerador estão equipadas com uma função de abertura e de fechamento que assegura que elas fechem completamente e que estão bem vedadas. Depois de ser aberta para além de um determinado ponto, a porta irá "prender" e permanecer aberta. Quando a porta estiver entreaberta, antes dessa posição que lhe permite permanecer aberta, ela irá fechar-se automaticamente.

# Resolução de problemas

PROBLEMA	SOLUÇÃO
<b>O refrigerador não funciona de todo ou não refrigera o suficiente.</b>	<ul style="list-style-type: none"><li>• Verifique se o cabo de alimentação elétrico está conectado corretamente.</li><li>• O controle de temperatura no painel digital está ajustado para a temperatura correta? Experimente colocar o refrigerador numa temperatura mais baixa.</li><li>• O refrigerador está exposto à luz direta do sol ou situado muito perto de uma fonte de calor?</li><li>• A parte posterior do refrigerador está muito perto da parede e como tal não permite a circulação do ar?</li></ul>
<b>A comida no refrigerador está congelada.</b>	<ul style="list-style-type: none"><li>• O controle de temperatura no painel digital está ajustado para a temperatura correta? Experimente colocar o refrigerador numa temperatura mais quente.</li><li>• A temperatura no ambiente é muito baixa?</li><li>• Colocou alimentos com alto teor de água perto da parte mais fria do refrigerador? Experimente mover esses elementos para a parte central do refrigerador em vez de mantê-los na gaveta CoolSelect Zone™.</li></ul>
<b>Ouve ruídos ou sons estranhos.</b>	<ul style="list-style-type: none"><li>• Verifique se o refrigerador está nivelado e estável.</li><li>• A parte posterior do refrigerador está muito perto da parede e como tal não permite a circulação do ar?</li><li>• Deixou cair alguma coisa embaixo ou atrás do refrigerador?</li><li>• Ouve-se um "tique-taque" dentro do aparelho. Trata-se de um ruído normal e ocorre porque vários acessórios se contraem ou expandem em relação à temperatura do interior do refrigerador.</li></ul>
<b>Os cantos frontais e laterais do aparelho estão quentes e ocorre condensação.</b>	<ul style="list-style-type: none"><li>• É normal que exista um pouco de calor uma vez que os anti-condensadores estão instalados nos cantos frontais do refrigerador para evitar a condensação.</li><li>• A porta do refrigerador está entreaberta? Poderá ocorrer condensação quando deixar a porta aberta durante um longo período de tempo.</li></ul>
<b>O gelo não é libertado.</b>	<ul style="list-style-type: none"><li>• Aguardou 12 horas depois da instalação da linha de fornecimento de água antes de fabricar gelo?</li><li>• A linha de água está ligada e o registro da alimentação de água aberto?</li><li>• Parou manualmente a função do Ice Maker? Certifique-se de que Ice Type (tipo de gelo) está definido como Cubed (em cubos) ou Crushed (picado).</li><li>• Existe algum gelo bloqueado dentro da unidade de armazenamento de gelo?</li><li>• A temperatura do freezer é muito quente? Experimente ajustar uma temperatura mais baixa no freezer.</li></ul>
<b>Ouve-se o som de água borbulhando no refrigerador.</b>	<ul style="list-style-type: none"><li>• Isto é normal. O som da água provém do líquido de refrigeração que circula pelo refrigerador.</li></ul>
<b>Existe um mau cheiro no interior do refrigerador.</b>	<ul style="list-style-type: none"><li>• Algum alimento está estragado?</li><li>• Certifique-se de que os alimentos com odor forte (por exemplo, peixe) estejam embrulhados e vedados.</li><li>• Limpe periodicamente o seu freezer e jogue fora os alimentos estragados ou suspeitos.</li></ul>
<b>Formas congeladas nas paredes do freezer.</b>	<ul style="list-style-type: none"><li>• A abertura de ventilação está bloqueada? Retire quaisquer objetos que estejam obstruindo de modo que o ar possa circular livremente.</li><li>• Deixe espaço suficiente entre os alimentos armazenados para uma circulação eficiente de ar.</li><li>• A porta do freezer está bem fechada?</li></ul>
<b>O "dispenser" de água não funciona.</b>	<ul style="list-style-type: none"><li>• A linha de água está ligada e o registro da alimentação de água aberto?</li><li>• Os tubos da linha de fornecimento de água estão bloqueados ou dobrados? Certifique-se de que não existe qualquer objeto obstruindo os tubos.</li><li>• O depósito de água está congelado devido à temperatura do freezer ser muito baixa? Experimente selecionar um ajuste mais quente no painel do visor principal.</li></ul>



# anotações

---

# anotações

---

**I. ABRANGÊNCIA E PRAZO DE GARANTIA**

A **SAMSUNG ELETRÔNICA DA AMAZÔNIA LTDA. (SAMSUNG)** garante o produto acima identificado contra defeitos de material e mão-de-obra, em condições normais de uso e manutenção, pelo prazo de 3 (três) meses (garantia legal), mais 9 (nove) meses de garantia adicional, num total de 1 (um) ano, contado a partir da data de aquisição identificada pela Nota Fiscal de venda ao Consumidor Final do produto ou da data da entrega do produto.

A **SAMSUNG**, sem nenhum custo para o usuário, reparará o produto de acordo com os termos desta garantia. O reparo, a critério da **SAMSUNG**, poderá incluir a substituição de peças, por novas ou recondicionadas equivalentes. Este produto e as peças substituídas serão garantidos pelo restante do prazo original. Todas as peças substituídas se tornarão propriedade da **SAMSUNG**.

**II. CONDIÇÕES DE GARANTIA**

A **SAMSUNG** não assume qualquer obrigação ou responsabilidade por acréscimos ou modificações desta garantia, salvo se efetuadas por escrito em caráter oficial. Exceto se houver contrato escrito separado entre a **SAMSUNG** e o usuário, a garantia não cobre a instalação do equipamento bem como danos decorrentes da instalação inadequada.

**III. ITENS EXCLUÍDOS DESTA GARANTIA (LEGAL E ADICIONAL)**

A garantia não cobre: (a) Defeitos ou danos resultantes do uso anormal do produto pelo cliente, como superfícies plásticas e outras peças expostas externamente arranhadas, trincadas ou quebradas, limpeza em desacordo com o Manual de Instruções, bem como derramamento de alimentos ou líquidos de qualquer natureza; (b) Defeitos ou danos decorrentes de testes, instalação, alteração, modificação de qualquer espécie em nossos produtos, bem como o reparo realizado por outras oficinas que não sejam Autorizadas **SAMSUNG** para este produto; (c) Quebra ou danos que não foram constatados no ato da aquisição (gabinete, porta, prateleiras, gavetas, cabos, etc.) ; (d) Produtos que tenham tido o número de série removido, adulterado ou tornado ilegível; (e) Defeitos e danos decorrentes da utilização de componentes não compatíveis com o produto **SAMSUNG**(gabinete, cabos, placas, peças em geral, etc.); (f) Defeitos e danos causados por agentes naturais (enchente, maresia, descarga elétrica e outros) ou exposição excessiva ao calor; (g) se o uso do produto não for exclusivamente doméstico. (h) Desempenho insatisfatório do produto devido a instalação ou rede elétrica local inadequadas.

(i) Peças que se desgastam naturalmente com o uso regular, tais como lâmpadas, filtros, botões de comando, puxadores, bem como, a mão-de-obra utilizada na aplicação das peças e as conseqüências advindas dessas ocorrências. (j) Falhas no funcionamento do produto decorrentes da falta de fornecimento ou problemas e/ou insuficiência no fornecimento de energia elétrica, água, tais como oscilações de energia elétrica superiores ao estabelecido no Manual de Consumidor, pressão de água insuficiente para o ideal funcionamento do produto. (k) Serviços e/ou despesas de manutenção e/ou limpeza do produto. (l) Falhas no funcionamento normal do produto decorrentes da falta de limpeza e excesso de resíduo, ou ainda, decorrente da existência de objetos em seu interior, estranhos ao seu funcionamento e finalidade de utilização.

**IV. A GARANTIA ADICIONAL NÃO COBRE**

(a) Deslocamentos para atendimentos de produtos instalados fora do município sede da assistência técnica, a qual poderá cobrar taxa de locomoção do técnico, previamente aprovada pelo consumidor, conforme tabela de quilometragem emitida pela **SAMSUNG** divulgada através do Serviço de Atendimento ao Consumidor.

**V. CONSIDERAÇÕES GERAIS**

Esta garantia substitui todas as outras garantias expressas ou tácitas, incluindo sem limitação, garantias tácitas de comercialização e adequação a um fim específico. Em hipótese alguma a **SAMSUNG** será responsável por indenização superior ao preço da compra do produto, por qualquer perda de uso, perda de tempo, inconveniência, prejuízo comercial, perda de lucros ou economias, por outros danos diretos ou indiretos, decorrentes do uso ou impossibilidade de uso do produto. Esta Garantia fica automaticamente cancelada na ocorrência de qualquer uma das hipóteses do item III.

**Customer Contact Center** **0800 124 421**SUA LINHA DIRETA COM A **SAMSUNG**[www.samsung.com](http://www.samsung.com)



Se tem algumas dúvidas ou comentários sobre os produtos Samsung, contacte por favor a nossa linha de apoio a clientes Samsung.  
R.THOMAS NILSEN JUNIOR 150 1º, BAIRRO PARQUE IMPERADOR, CAMPINAS,  
S.P cep:13097-105  
0800-124-421  
4004-0000  
[www.samsung.com](http://www.samsung.com)



Num esforço para promover a reciclagem, este manual do utilizador é impresso em papel reciclado.

Code No. DA99-02028H REV(0.0)